

studio

GUIDA ALLA CONFIGURAZIONE



studio

GUIDA ALLA CONFIGURAZIONE

Modello: Serie P02E

Tipo: P02E001; P02E002

Messaggi di N.B., Attenzione e Avvertenza

 **N.B.:** Un messaggio di N.B. indica informazioni importanti che contribuiscono a migliorare l'utilizzo del computer.

 **ATTENZIONE:** Un messaggio di **ATTENZIONE** indica un danno potenziale all'hardware o perdita di dati e spiega come evitare il problema.

 **AVVERTENZA:** Un messaggio di **AVVERTENZA** indica un potenziale rischio di danni, anche gravi, a cose e persone.

Le informazioni contenute in questo documento sono soggette a modifica senza preavviso.

© 2010 Dell Inc. Tutti i diritti riservati.

È severamente vietata la riproduzione di questo materiale con qualsiasi strumento senza l'autorizzazione scritta di Dell Inc.

Marchi usati nel presente documento: *Dell*, il logo *DELL*, *YOURS IS HERE*, *Solution Station*, e *DellConnect* sono marchi di Dell Inc.; *Intel*, *Pentium* e *Celeron* sono marchi registrati e *Core* è un marchio di Intel Corporation negli Stati Uniti e in altri paesi; *Microsoft*, *Windows*, *Windows Vista*, e il pulsante Start di *Windows Vista* sono marchi o marchi registrati di Microsoft Corporation negli Stati Uniti e/o in altri paesi; *Blu-ray Disc* è un marchio di Blu-ray Disc Association; *Bluetooth* è un marchio registrato di proprietà di Bluetooth SIG, Inc. e viene utilizzato per concessione da Dell.

Altri marchi e nomi commerciali possono essere utilizzati in questo documento sia in riferimento alle aziende che rivendicano il marchio e i nomi che ai prodotti stessi. Dell Inc. nega qualsiasi partecipazione di proprietà relativa a marchi e nomi commerciali diversi da quelli di sua proprietà.

Sommario

Configurazione del portatile Studio	5	Funzionalità della base del computer e della tastiera	28
Prima di configurare il computer	5	Movimenti del touchpad	30
Collegamento dell'adattatore c.a.	6	Comandi multimediali	32
Collegamento del cavo di rete (opzionale)	7	Funzionalità di visualizzazione	34
Premere il pulsante di accensione	8	Utilizzo dello schermo a sfioramento (opzionale)	36
Configurazione di Microsoft Windows	9	Rimozione e sostituzione della batteria	40
Creare i supporti di ripristino di sistema (consigliato)	10	Funzionalità del software	42
Installazione della scheda SIM (opzionale)	12	Dell DataSafe Online Backup	43
Attivazione o disattivazione della modalità senza fili	14	Dell Dock	44
Connessione a Internet (opzionale)	16	Sensore di caduta	45
Utilizzo del portatile Studio	20	Risoluzione dei problemi	46
Funzionalità del lato destro	20	Problemi dello schermo a sfioramento	46
Funzionalità del lato sinistro	24	Calibrazione dello schermo a sfioramento	47
		Codici bip	48

Sommario

Problemi relativi alla rete	49	DellConnect	74
Problemi relativi all'alimentazione	50	Servizi in linea	74
Problemi relativi alla memoria	52	Sistema automatizzato di controllo dello stato dell'ordine	75
Blocchi e problemi del software	52	Informazioni sul prodotto	76
Utilizzo degli strumenti di supporto	55	Restituzione di prodotti durante il periodo di garanzia per riparazione o per rimborso	76
Dell Support Center	55	Prima di contattare Dell	78
I miei download Dell	56	Come contattare Dell	79
Messaggi di sistema	56	Trovare altre informazioni e risorse	80
Risoluzione dei problemi relativi all'hardware	59	Specifiche	82
Dell Diagnostics	59	Appendice	95
Ripristino del sistema operativo	64	Avviso sul prodotto Macrovision	95
Ripristino configurazione di sistema	65	Informazioni per NOM o Official Mexican Standard (solo per il Messico)	96
Dell DataSafe Local Backup	66	Indice analitico	97
Supporti di ripristino di sistema	68		
Dell Factory Image Restore	69		
Assistenza	72		
Supporto tecnico e servizio clienti	73		

Configurazione del portatile Studio

Questa sezione fornisce informazioni sulla configurazione del portatile Studio 1745/1747/1749.

Prima di configurare il computer

Quando si posiziona il computer, accertarsi di avere accesso all'alimentazione, di disporre di una ventilazione adeguata e una superficie piana sulla quale collocare il computer.

Una scarsa ventilazione intorno al computer può provocarne il surriscaldamento. Per evitare un surriscaldamento accertarsi di disporre di almeno 10,2 cm dietro al computer e un minimo di 5,1 cm su tutti gli altri lati. Quando è in funzione, il computer non deve essere mai collocato in uno spazio chiuso, come un armadio o un cassetto.

 **AVVERTENZA:** Non ostruire le prese d'aria, non introdurre oggetti ed evitare l'accumulo di polvere. Quando il computer Dell™ è acceso, non collocarlo in un ambiente con aerazione insufficiente, ad esempio una valigetta chiusa, o su superfici in tessuto quali tappeti o moquette, in quanto ciò potrebbe provocare incendi o il danneggiamento del computer. La ventola entra in funzione quando il computer si surriscalda. Il rumore della ventola è normale e non indica alcun problema inerente la ventola o il computer.

 **ATTENZIONE:** Collocando oggetti pesanti o appuntiti sul computer si possono provocare danni permanenti al computer.

Collegamento dell'adattatore c.a.

Collegare l'adattatore c.a. al computer e inserirlo in una presa a muro o in un dispositivo di protezione da sovracorrente.

⚠ AVVERTENZA: L'adattatore c.a. è compatibile con le prese elettriche di qualsiasi paese. I connettori per l'alimentazione e le ciabatte variano invece da paese a paese. L'uso di un cavo incompatibile o non correttamente collegato alla ciabatta o alla presa elettrica può provocare incendi o danneggiare in modo permanente l'apparecchiatura.

✍ N.B.: Collegare saldamente il cavo di alimentazione all'adattatore e accertarsi che l'indicatore sull'adattatore sia acceso quando si accende il computer.

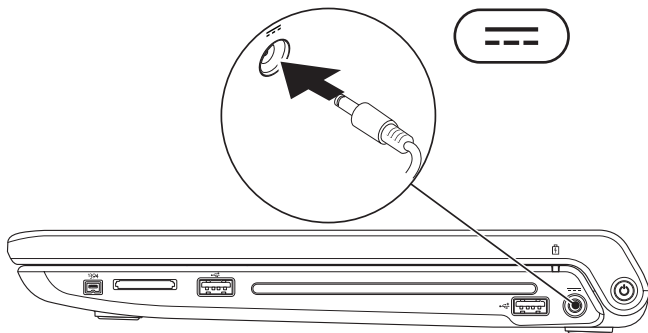

Configurazione di Microsoft Windows

Il computer Dell è preconfigurato con il sistema operativo Microsoft® Windows®. Per configurare Windows per la prima volta, seguire le istruzioni sullo schermo. Queste operazioni sono obbligatorie e il loro completamento può richiedere qualche minuto. Nelle schermate della configurazione di Windows verranno visualizzate alcune procedure, compresa l'accettazione dei contratti di licenza, l'impostazione delle preferenze e la configurazione di una connessione a Internet.

 **ATTENZIONE: Non interrompere l'operazione di configurazione del sistema operativo. In tal modo il computer risulta inutilizzabile e occorre reinstallare il sistema operativo.**

 **N.B.:** Per ottenere delle prestazioni ottimali dal computer, si consiglia di scaricare ed installare l'ultima versione del BIOS ed i driver per il computer disponibili sul sito Web all'indirizzo **support.dell.com**.

 **N.B.:** Per ulteriori informazioni sul sistema operativo e sulle funzionalità, consultare **support.dell.com/MyNewDell**.

Creare i supporti di ripristino di sistema (consigliato)

 **N.B.:** Si consiglia di creare un supporto di ripristino di sistema nel momento in cui si configura Microsoft Windows.



I supporti di ripristino di sistema possono essere utilizzati per riportare il computer allo stato operativo in cui era al momento dell'acquisto, e allo stesso tempo preservano i file di dati (senza bisogno del disco del *Sistema operativo*). È possibile utilizzare i supporti di ripristino di sistema se modifiche all'hardware, al software, ai driver o ad altre impostazioni di sistema hanno reso il computer instabile.

Per creare i supporti di ripristino di sistema occorre quanto segue:

- Dell DataSafe Local Backup
- Chiavetta USB con una capacità minima di 8 GB o DVD-R/DVD+R/Blu-ray Disc™

 **N.B.:** Dell DataSafe Local Backup non supporta i dischi riscrivibili.

Per creare i supporti di ripristino di sistema:

1. Assicurarsi che l'adattatore c.a. sia collegato (consultare "Collegamento dell'adattatore c.a." a pagina 6).
 2. Inserire il disco o la chiavetta USB nel computer.
 3. Fare clic su **Start**  → **Programmi** → **Dell DataSafe Local Backup**.
 4. Fare clic su **Crea i supporti di ripristino di sistema**.
 5. Seguire le istruzioni sullo schermo.
-  **N.B.:** Per informazioni sull'utilizzo dei supporti di ripristino di sistema, consultare "Supporti di ripristino di sistema" a pagina 68.

Installazione della scheda SIM (opzionale)

 **N.B.:** L'installazione di una scheda SIM non è necessaria se si usa una scheda EVDO per accedere ad Internet.

L'installazione di una scheda Subscriber Identity Module (SIM) sul computer consente di connettersi a Internet. Per accedere a Internet è necessario essere all'interno della rete del provider di servizi cellulari.

Per installare la SIM:

1. Spegnere il computer.
2. Rimuovere la batteria (vedere "Rimozione e sostituzione della batteria" a pagina 40).
3. Nell'alloggiamento della batteria, fare scorrere la SIM nello slot per schede SIM.
4. Sostituire la batteria (vedere "Rimozione e sostituzione della batteria" a pagina 40).
5. Accendere il computer.

Per rimuovere la scheda SIM, premere ed espellere la scheda SIM.

Configurazione del portatile Studio

- 1** scheda SIM
- 2** slot scheda SIM
- 3** alloggiamento della batteria

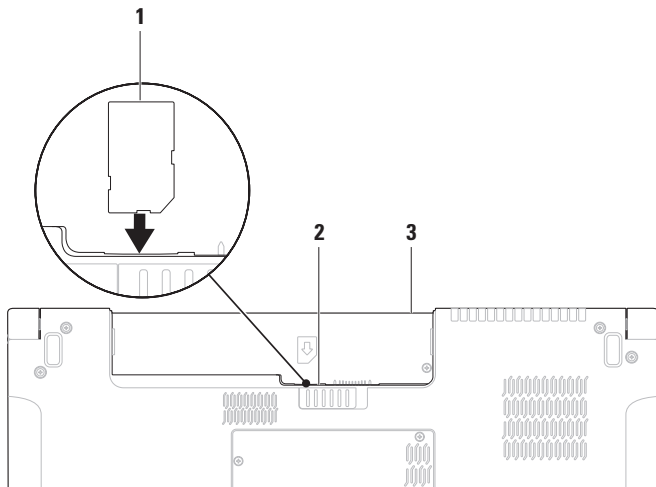

Attivazione o disattivazione della modalità senza fili

Premere il tasto  o premere i tasti <Fn><F2> sulla tastiera per attivare o disattivare il rilevatore di reti senza fili. Le icone di accensione o spegnimento del rilevatore di reti senza fili appaiono sullo schermo per indicare lo stato.

Rilevatore di reti senza fili attivo:

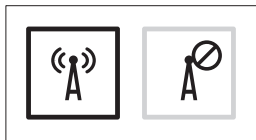

Rilevatore di reti senza fili non attivo:

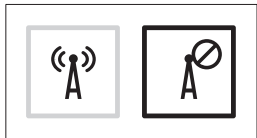

Per informazioni su come cambiare il comportamento del tasto Fn, vedere "Controlli multimediali" a pagina 32.

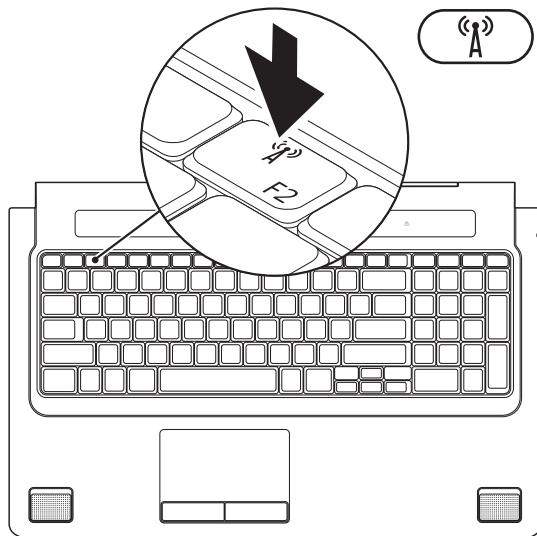

Connessione a Internet (opzionale)

Per effettuare un collegamento a Internet, è necessaria una connessione via modem esterno o di rete e un account presso un fornitore di servizi Internet (ISP).

Se l'ordine originale non prevede un modem USB esterno o un adattatore WLAN, è possibile acquistarne uno sul sito **www.dell.com**.

Configurazione di una connessione cablata

- Se si utilizza una connessione di accesso remoto, collegare un cavo telefonico al modem USB esterno opzionale e alla presa telefonica a muro prima di configurare la connessione a Internet.
- Se si utilizza una connessione modem via cavo, DSL o satellitare, consultare il provider o il fornitore dei servizi cellulari per le istruzioni di configurazione.

Per completare la configurazione della connessione Internet cablata, seguire le istruzioni contenute in "Configurazione della connessione a Internet" a pagina 18.

Configurazione di una connessione senza fili

 **N.B.:** Per configurare il router senza fili, consultare la documentazione in dotazione con il router.

Prima di utilizzare una connessione senza fili a Internet, è necessario collegarsi a un router senza fili.

Per configurare una connessione a un router senza fili:

Windows® 7

1. Accertarsi che le comunicazioni senza fili siano attivate sul computer (consultare "Attivazione o disattivazione delle comunicazioni senza fili" a pagina 14).
2. Salvare e chiudere i file aperti e uscire da tutte le applicazioni in esecuzione.
3. Fare clic su **Start**  → **Pannello di controllo**.
4. Nella casella di ricerca, digitare *rete*, e quindi fare clic su **Centro connessioni di rete e condivisione** → **Connessione ad una rete**.
5. Seguire le istruzioni sullo schermo per completare l'installazione.

Windows Vista®

1. Accertarsi che le comunicazioni senza fili siano attivate sul computer (consultare "Attivazione o disattivazione delle comunicazioni senza fili" a pagina 14).
2. Salvare e chiudere i file aperti e uscire da tutte le applicazioni in esecuzione.
3. Fare clic su **Start**  → **Connetti a**.
4. Seguire le istruzioni sullo schermo per completare l'installazione.

Configurazione della connessione a Internet



Il fornitore di servizi Internet (ISP) e le relative offerte variano da paese a paese. Contattare l'ISP per conoscere le offerte disponibili nel proprio paese.

Se non è possibile connettersi a Internet mentre in precedenza la connessione era riuscita, la causa potrebbe essere una sospensione temporanea del servizio da parte dell'ISP. Contattare l'ISP per verificare lo stato del servizio o ripetere la connessione più tardi.



Tenere sotto mano le informazioni dell'ISP. Se non si dispone di un ISP, la procedura guidata **Connessione a Internet** permette di ottenerne uno.

Per configurare la connessione a Internet:

Windows 7

1. Salvare e chiudere i file aperti e uscire da tutte le applicazioni in esecuzione.
2. Fare clic su **Start**  → **Pannello di controllo**.
3. Nella casella di ricerca, digitare *rete*, e quindi fare clic su **Centro connessioni di rete e condivisione** → **Configura nuova connessione o rete** → **Connessione a Internet**. Viene visualizzata la finestra **Connetti a Internet**.
 **N.B.:** Se non si conosce il tipo di connessione selezionata, fare clic su **Aiutami a scegliere** o contattare il proprio ISP.
4. Seguire le istruzioni sullo schermo e utilizzare le informazioni di configurazione fornite dall'ISP per completare l'installazione.

Windows Vista

1. Salvare e chiudere i file aperti e uscire da tutte le applicazioni in esecuzione.
 2. Fare clic su **Start**  → **Pannello di controllo**.
 3. Nella casella di ricerca, digitare *rete*, e quindi fare clic su **Centro connessioni di rete e condivisione** → **Configura nuova connessione o rete** → **Connessione a Internet**. Viene visualizzata la finestra **Connetti a Internet**.
-  **N.B.:** Se non si conosce il tipo di connessione selezionata, fare clic su **Aiutami a scegliere** o contattare il proprio ISP.
4. Seguire le istruzioni sullo schermo e utilizzare le informazioni di configurazione fornite dall'ISP per completare l'installazione.

Utilizzo del portatile Studio

Questa sezione fornisce informazioni sulle funzioni disponibili sul portatile Studio 1745/1747/1749.

Funzionalità del lato destro

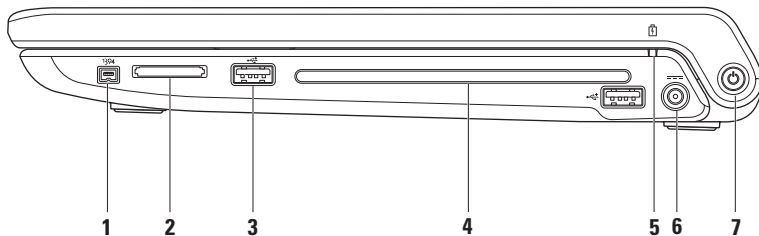

1  **Connettore IEEE 1394** — Collega dispositivi seriali multimediali ad alta velocità, come ad esempio videocamere digitali.

2 Lettore di schede multimediali 8-in-1 — Fornisce un rapido e comodo modo per visualizzare fotografie digitali, musica, filmati e documenti memorizzati nei seguenti tipi di schede di memoria digitali:

- Secure Digital (SD)
- Scheda Secure Digital Input/Output (SDIO)
- Secure Digital High Capacity (SDHC)
- Secure Digital High Density (SDHD)
- Memory Stick
- Memory Stick PRO
- Scheda MultiMedia (MMC)
- xD-Picture Card

N.B.: Il computer viene fornito con una protezione di plastica installata nello slot della scheda, per evitare l'ingresso di polvere e altri corpi estranei negli slot inutilizzati. Conservare la protezione da usare quando nello slot non è installata alcuna scheda multimediale. Le protezioni fornite con altri computer potrebbero non essere adatte al computer in uso.

3  **Connettori USB 2.0 (2)** — Si collegano a dispositivi USB, come un mouse, una tastiera, una stampante, un'unità esterna o un lettore MP3.

4 Unità ottica — Riproduce o registra CD, DVD, e dischi Blu-ray (opzionale). Assicurarsi di aver inserito il disco con il lato stampato rivolto verso l'alto.

 **ATTENZIONE:** Non utilizzare dischi di dimensione non standard (compresi mini-CD e mini-DVD) per non danneggiare l'unità.

Collocare il disco al centro dell'alloggiamento del disco, con l'etichetta rivolta verso l'alto e spingere con delicatezza il disco nell'alloggiamento. L'unità inserirà automaticamente il disco e inizierà la lettura del contenuto.

5  Indicatore di stato della batteria — Si illumina fisso o lampeggia per indicare lo stato della batteria. L'indicatore luminoso indica i seguenti stati quando il computer è alimentato dall'adattatore c.a.:

- Spento — la batteria è caricata adeguatamente o il computer è spento.
- Bianco fisso — La batteria è in carica.
- Giallo fisso — La batteria si sta esaurendo.

dalla batteria:

- Spento — La batteria non è in carica.
 - Giallo fisso — La batteria si sta esaurendo ed è necessario collegare l'adattatore c.a. o salvare e chiudere i documenti e le applicazioni aperti.
-

6  **Connettore dell'adattatore c.a.** — Collega l'adattatore c.a. che alimenta il computer e carica la batteria.

7  **Pulsante e indicatore dell'alimentazione** — Quando viene premuto, accende e spegne il computer.

L'indicatore luminoso nel pulsante indica i seguenti stati dell'accensione:

- Bianco fisso — Il computer è acceso.
 - Lampeggiante bianco — Il computer è in stato di standby.
 - Spento — Il computer è spento o in stato di ibernazione.
-

Funzionalità del lato sinistro

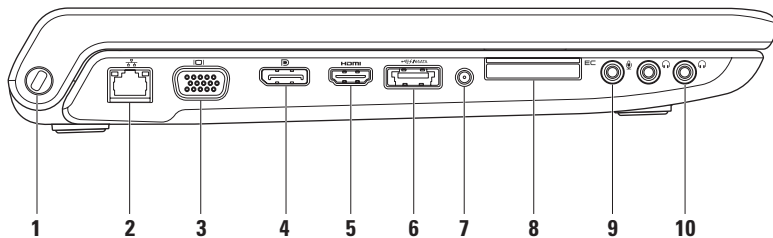



1 Slot per cavo di sicurezza — Consente di fissare al computer un dispositivo antifurto disponibile in commercio.

N.B.: Prima di acquistare un dispositivo antifurto, accertarsi che sia compatibile con lo slot per il cavo di sicurezza del computer.

2  Connettore di rete — Se si utilizza una rete cablata, collega il computer a una rete o a una periferica a banda larga. Le due spie vicine al connettore indicano lo stato e l'attività per una connessione cablata.

3  Connettore VGA — Consente di collegare un dispositivo video come un monitor o un proiettore.

4  Connettore DisplayPort — Connettore standard a interfaccia digitale che supporta monitor e proiettori DisplayPort esterni.

5  Connettore HDMI — Collega un televisore per segnali video e audio 5.1.

N.B.: Se utilizzato con un monitor, consente di leggere soltanto il segnale video.





- 6** **Connettore combo eSATA/USB con PowerShare** — Collega dispositivi di memorizzazione compatibili con eSATA (come dischi rigidi esterni o unità ottiche) o dispositivi USB (come mouse, tastiera, stampante, unità esterna o lettore MP3). La funzionalità USB Powershare consente di caricare le periferiche USB quando il computer è acceso/spento o in uno stato di sospensione.

N.B.: Alcune periferiche USB potrebbero non caricarsi quando il computer è spento o in uno stato di sospensione. In tali casi, accendere il computer per caricare il dispositivo.

N.B.: Se si spegne il computer mentre si sta caricando una periferica, la carica si interrompe. Per continuare a caricare, scollegare la periferica USB e ricollegarla.

N.B.: USB PowerShare si disattiva automaticamente quando la durata totale della batteria è pari al 10%.

-
- 7** **Connettore ingresso antenna (sui modelli supportati)** — Collega l'antenna esterna, tramite un connettore MCX, per visualizzare programmi con una scheda di sintonizzazione TV (opzionale).
-

-
- 8  **Slot ExpressCard** — Fornisce supporto per memorie aggiuntive, comunicazioni senza fili e cablate, file multimediali e funzionalità di sicurezza. Lo slot supporta ExpressCard da 34 mm.
- N.B.:** Lo slot ExpressCard è progettato soltanto per ExpressCard. NON supporta PC Card.
- N.B.:** Il computer viene fornito con una protezione di plastica installata nello slot per ExpressCard. per evitare l'ingresso di polvere e altri corpi estranei negli slot inutilizzati. Conservare la protezione da usare quando nello slot non è installata alcuna ExpressCard. Le protezioni fornite con altri computer potrebbero non essere adatte al computer in uso.
-
- 9  **Connettore audio in/ microfono** — Collega un microfono o un segnale in ingresso da utilizzare con programmi audio.
-
- 10  **Connettori cuffia/uscita audio (2)** — Consentono di collegare una o due cuffie oppure di inviare il segnale audio a un impianto audio o un altoparlante alimentato. Il segnale audio è uguale per entrambi i connettori.
-

Funzionalità della base del computer e della tastiera

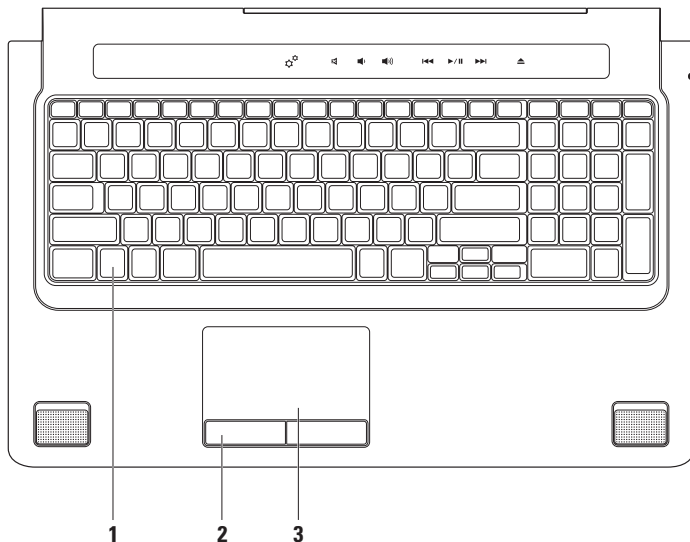

1 Tastiera retroilluminata (opzionale) — Se si è acquistata la tastiera retroilluminata opzionale, sul tasto F6 è presente l'icona della tastiera retroilluminata . La tastiera retroilluminata opzionale permette la visibilità in ambienti bui illuminando tutti i simboli presenti sui tasti.

I tasti dei comandi multimediali si trovano anche sulla tastiera. Questi tasti dei comandi controllano CD, DVD, Blu-ray Disc™ (opzionale) e la riproduzione dei file multimediali.

 **Impostazioni della luminosità della tastiera retroilluminata** — Premere <F6> per attivare alternativamente i tre stati di illuminazione (nell'ordine indicato):

- a. luminosità ridotta della tastiera
- b. luminosità piena della tastiera
- c. illuminazione assente

Per ulteriori informazioni sulla tastiera, consultare *Dell Technology Guide*.

2 Pulsanti del touchpad — Forniscono le funzioni di clic sinistro e clic destro analogamente a un mouse.

3 Touchpad — Fornisce le funzionalità di un mouse per spostare il cursore, trascinare o spostare elementi selezionati e fare clic premendo sulla superficie.

Il touchpad supporta le funzionalità di Scorri, Sfoglia, Zoom, e Ruota. Per modificare le impostazioni del touchpad, fare doppio clic sull'icona del **Synaptics Pointing Device** nell'area di notifica del desktop.

Movimenti del touchpad

 **N.B.:** Alcuni dei movimenti del touchpad potrebbero essere disattivati in base alle impostazioni di fabbrica predefinite. Per modificare le impostazioni del touchpad, fare doppio clic sull'icona del **Synaptics Pointing Device** nell'area di notifica del desktop.

Movimenti a due dita

Scorri — Permette di scorrere lungo il contenuto. La funzione di scorrimento include:

Scorrimento automatico verticale — Permette di scorrere verso il basso e verso l'alto nella finestra attiva.

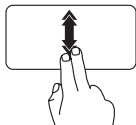

Spostare due dita verso l'alto o verso il basso per attivare lo scorrimento verticale automatico.

Toccare il touchpad per interrompere lo scorrimento automatico.

Scorrimento automatico orizzontale —

Permette di scorrere verso destra e verso sinistra nella finestra attiva.

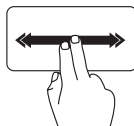

Spostare velocemente due dita verso sinistra o verso destra per attivare lo scorrimento orizzontale automatico.

Toccare il touchpad per interrompere lo scorrimento automatico.

Zoom — Consente di aumentare o diminuire l'ingrandimento del contenuto dello schermo. La funzione di zoom include:

Pinza — Consente di ingrandire o rimpicciolire allargando o avvicinando due dita sul touchpad.

Per ingrandire:

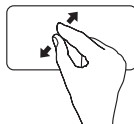

allargare due dita per ingrandire la visualizzazione della finestra attiva.

Per rimpicciolire:

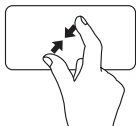

avvicinare due dita per ridurre la visualizzazione della finestra attiva.

Ruota — Consente di ruotare il contenuto della finestra attiva sullo schermo. La funzione di rotazione include:

Torci — Consente di ruotare il contenuto attivo in incrementi di 90° mediante due dita, un dito rimane fisso e l'altro ruota.

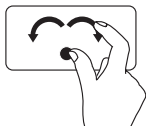

Tenendo il pollice in posizione, spostare il dito indice con un arco verso destra o verso sinistra per ruotare di 90° l'elemento in senso orario o antiorario.

Movimenti a tre dita

Sfoggia — Consente di capovolgere il contenuto in avanti o all'indietro nella direzione dello sfoglio.

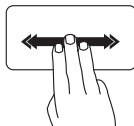

Spostare rapidamente tre dita nella direzione desiderata per capovolgere il contenuto nella finestra attiva.

Comandi multimediali

Ai comandi multimediali è possibile accedere con i relativi tasti sulla tastiera o con i comandi multimediali sensibili al tocco posizionati al di sopra della tastiera.

Tasti dei comandi multimediali

È possibile configurare i tasti dei comandi multimediali sulla tastiera utilizzando l'utilità (BIOS) di **Configurazione sistema** (BIOS) o il **Windows Mobility Center**.

Utilità di Configurazione sistema (BIOS)

Per accedere a **Comportamento tasti funzione**:

1. Premere <F2> durante il POST (Verifica automatica della RAM) per accedere all'utilità della **Configurazione di sistema** (BIOS).
2. In **Comportamento tasto funzione**, selezionare **Prima il tasto multimediale** o **Prima il tasto funzione**.

Multimedia Key First (Prima il tasto multimediale)



— È l'impostazione predefinita. Premendo un tasto dei comandi multimediali si esegue l'azione multimediale associata. Per il tasto funzione, premere <Fn> + il tasto funzione richiesto.

Function Key First (Prima il tasto funzione)

— Premendo un tasto funzione si esegue la funzione associata. Per il tasto multimediale, premere <Fn> + il tasto multimediale richiesto.

 **N.B.:** L'opzione **Prima il tasto multimediale** è attiva soltanto nel sistema operativo.

Windows Mobility Center

1. Premere i tasti <  > <X> sulla tastiera o sfiorare l'icona  sui comandi multimediali sensibili per avviare Windows Mobility Center.
2. Nella **Riga tasti funzione**, selezionare **Tasto funzione** o **Tasto multimediale**.

Comandi multimediali sensibili al tocco

Toccando il comando multimediale si esegue l'azione multimediale associata.

Tasti dei comandi multimediali



Comandi multimediali sensibili al tocco



Esegue Centro PC portatile Windows



Disattiva l'audio



Diminuisce il livello del volume



Aumenta il livello del volume



Riproduce la traccia o il capitolo precedente



Riproduce o mette in pausa



Riproduce la traccia o il capitolo successivo



Espelle il disco

Funzionalità di visualizzazione

Lo schermo dispone di una videocamera e di due microfoni corrispondenti.

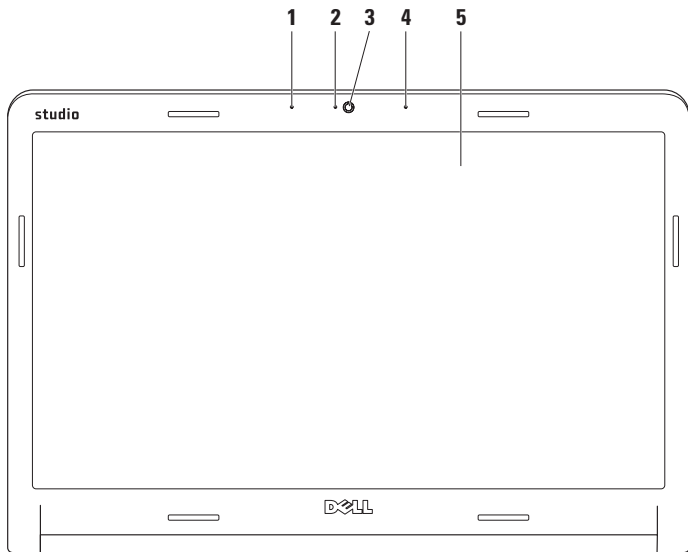

-
- 1 Microfono a matrice digitale di sinistra** — Insieme al microfono a matrice digitale di destra fornisce un audio di alta qualità le conversazioni in video e la registrazione vocale.

 - 2 Indicatore di attività della videocamera** — Indica quando la videocamera è accesa o spenta.

 - 3 Videocamera** — Videocamera integrata per acquisire video, gestire conferenze e conversazioni.

 - 4 Microfono a matrice digitale di destra** — Insieme al microfono a matrice digitale di sinistra fornisce un audio di alta qualità per il chatting e la registrazione vocale.

 - 5 Schermo** — Lo schermo può variare in funzione delle scelte effettuate al momento dell'acquisto del computer. Per ulteriori informazioni sugli schermi, consultare la *Dell Technology Guide* sul disco rigido o all'indirizzo support.dell.com/manuals.
-

Utilizzo dello schermo a sfioramento (opzionale)

La funzione dello schermo a sfioramento del laptop converte il computer in uno schermo interattivo.

Dell Touch Zone

Per eseguire il software Dell Touch Zone fare clic su **Start**  → **Tutti i programmi** → **Dell** → **Dell Touch Zone**.

Con il software Dell Touch Zone è possibile accedere alle seguenti funzionalità:

- **Picture Viewer** — Visualizzare, organizzare e modificare immagini.
- **Dell Touch Cam** — Acquisire video domestici con la videocamera integrata. È possibile caricare i filmati su **YouTube** quando è attiva la connessione a Internet.

- **Notes Creator** — Creare promemoria digitati o scritti a mano. Tali note verranno visualizzate sulla bacheca in occasione del successivo accesso a Dell Touch Zone.
- **Drum Zone** — Riprodurre un gioco musicale sul computer o riprodurre strumenti a percussione sintetizzati.
- **You Paint** — Disegnare, dipingere immagini e modificare fotografie.
- **Games** — Eseguire i giochi di Windows selezionati con il touchpad.
- **Music** — Riprodurre musica, creare playlist e sfogliare file musicali per album, artista o titolo.
- **Internet Explorer** — Navigare in Internet con la tecnologia multi-touch. Toccare un collegamento che si desidera aprire o scaricare.
- **Help** — Utilizzare la funzione Help per ottenere maggiori informazioni su come utilizzare lo schermo a sfioramento.

Un filmato descrive le funzionalità dello schermo a sfioramento quando si avvia per la prima volta il computer.

Movimenti dello schermo a sfioramento (opzionale)

 **N.B.:** Alcuni di questi movimenti potrebbero non funzionare al di fuori del software Dell Touch Zone.

Zoom

Consente di aumentare o diminuire l'ingrandimento del contenuto dello schermo.

Pinza — Consente di ingrandire o rimpicciolire allargando o avvicinando due dita sullo schermo a sfioramento.



Per ingrandire: allargare due dita per ingrandire la visualizzazione della finestra attiva.

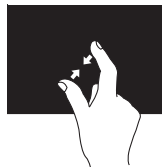

Per rimpicciolire: avvicinare due dita per ridurre la visualizzazione della finestra attiva.

Dwell

Consente di accedere a ulteriori informazioni simulando un clic con il pulsante destro del mouse.

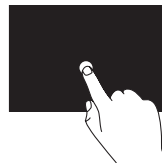

Tenere premuto un dito sullo schermo a sfioramento per aprire i menu sensibili al contesto.

Sfoglia

Consente di muovere avanti e indietro il contenuto nella direzione dello sfoglio.

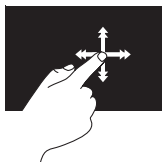

Spostare rapidamente un dito nella direzione desiderata per scorrere il contenuto di una finestra attiva come le pagine in un libro. Sfoglia funziona anche verticalmente quando si sfoglia un contenuto come immagini o brani di una playlist.

Scorri

Consente di scorrere i contenuti. La funzione di scorrimento comprende:

Panoramica — Consente di spostare il focus sull'oggetto selezionato quando non è visibile l'oggetto intero.

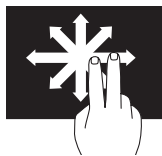

Spostare due dita nella direzione desiderata per scorrere in panoramica l'oggetto selezionato.

Scorrimento verticale — Consente di scorrere verso l'alto o verso il basso la finestra attiva.

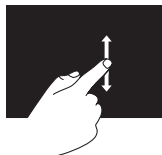

Spostare un dito verso l'alto o verso il basso per attivare lo scorrimento verticale.

Scorrimento orizzontale — Consente di scorrere verso sinistra o verso destra la finestra attiva.

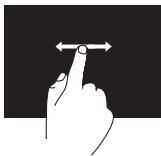

Spostare un dito verso destra o verso sinistra per attivare lo scorrimento orizzontale.

Ruota

Consente di ruotare il contenuto della finestra attiva sullo schermo.

Torci — Consente di ruotare il contenuto attivo in incrementi di 90° utilizzando due dita.



Tenendo un dito o il pollice in posizione, spostare l'altro dito formando un arco verso destra o verso sinistra.

È anche possibile ruotare il contenuto attivo spostando entrambe le dita con un movimento circolare.

Rimozione e sostituzione della batteria

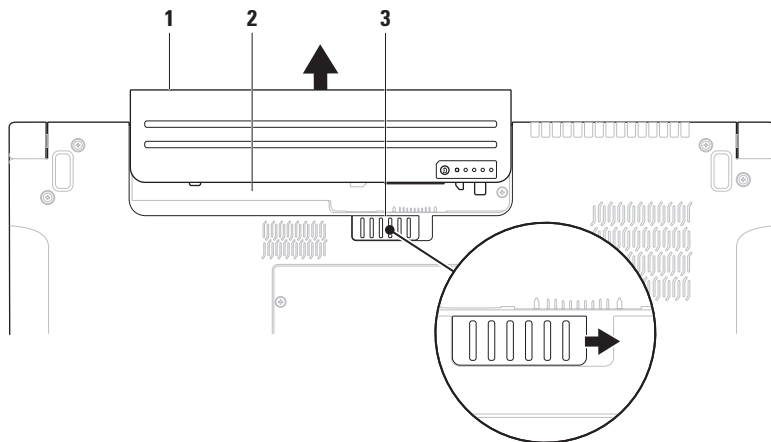

1 batteria

2 alloggiamento della batteria

3 chiusura a scatto della batteria

 **AVVERTENZA:** L'uso di batterie incompatibili può provocare incendi o esplosioni. Il computer deve essere utilizzato soltanto con una batteria acquistata da Dell. Non utilizzare batterie di altri computer.

 **AVVERTENZA:** Prima di rimuovere la batteria, spegnere il computer e rimuovere i cavi esterni (compreso l'adattatore c.a.).

Per rimuovere la batteria:

1. Spegner il computer e capovolgerlo.
2. Far scorrere lateralmente il fermo di rilascio della batteria.
3. Fare scivolare la batteria fuori dall'alloggiamento.

Per sostituire la batteria, fare scorrere la batteria nell'alloggiamento fino a quando non scatta in posizione.

Funzionalità del software

 **N.B.:** Per ulteriori informazioni sulle funzionalità descritte in questa sezione, vedere *Dell Technology Guide* disponibile sul disco rigido o sul sito Web support.dell.com/manuals.

Riconoscimento facciale FastAccess

Nel computer può essere presente la funzionalità di riconoscimento facciale FastAccess. Questa funzionalità migliora la protezione del computer Dell acquisendo l'aspetto unico del viso dell'utente e usandolo per verificarne l'identità e fornire automaticamente le informazioni di accesso invece di doverle inserire manualmente, come un ID utente e una password per l'accesso a un account Windows o in siti Web protetti. Per ulteriori informazioni, fare clic su **Start**  → **Programmi** → **FastAccess**.

Produttività e comunicazioni

È possibile utilizzare il computer per creare presentazioni, brochure, biglietti di auguri, volantini e fogli elettronici. È anche possibile modificare e visualizzare fotografie e immagini digitali. Verificare l'ordine di acquisto per il software installato sul computer.



Dopo avere effettuato la connessione a Internet, è possibile accedere a siti Web, configurare un account di posta elettronica, caricare e scaricare file e così via.

Svago e multimedialità

È possibile utilizzare il proprio computer per visualizzare filmati, giocare, creare CD e DVD, ascoltare musica e stazioni radio su Internet. L'unità ottica può sopportare più formati di disco, compresi CD, DVD e Blu-ray Disc (opzionale).

È possibile caricare o scaricare foto e video da dispositivi portatili come camere digitali e telefoni cellulari. Le applicazioni software opzionali consentono di organizzare e creare file musicali e video che possono essere memorizzati su disco, salvati su dispositivi portatili come lettori MP3 e dispositivi di intrattenimento portatili oppure riprodotti e visualizzati direttamente su televisori, proiettori e dispositivi home theater domestici.

Dell DataSafe Online Backup

-  **N.B.:** Dell DataSafe Online potrebbe non essere disponibile in tutte le regioni.
-  **N.B.:** Si consiglia una connessione a banda larga per elevate velocità di upload/download.

Dell DataSafe Online è un servizio automatico di backup e ripristino che aiuta a proteggere i dati e altri file importanti da incidenti catastrofici, come ad esempio furti, incendi o disastri naturali. È possibile accedere al servizio sul proprio computer utilizzando un account-protetto da password.

Per ulteriori informazioni, consultare il sito delldatasafe.com.

Per programmare i backup:

1. Fare doppio clic sull'icona Dell DataSafe Online  nella barra delle applicazioni.
2. Seguire le istruzioni visualizzate sullo schermo.

Dell Dock

Il Dell Dock è un gruppo di icone che fornisce un accesso facilitato alle applicazioni, ai file ed alle cartelle utilizzati più frequentemente. È possibile personalizzare il Dock mediante:

- l'aggiunta o la cancellazione delle icone
- la modifica del colore e della posizione del Dock
- il raggruppamento di icone collegate in categorie
- la modifica del comportamento delle icone



Aggiunta di una categoria

1. Fare clic con il tasto destro sul Dock, fare clic su **Aggiungi** → **categoria**. Viene visualizzata la finestra **Aggiungi/Modifica categoria**.
2. Inserire un titolo per la categoria nel campo **Titolo**.
3. Selezionare un'icona per la categoria nella casella **Seleziona un'immagine**.
4. Fare clic su **Salva**.

Aggiunta un'icona

Trascinare e lasciare l'icona nel Dock o nella categoria.

Cancellazione di una categoria o di un'icona

1. Fare clic con il pulsante destro del mouse sulla categoria o sull'icona nel Dock e fare clic su **Elimina collegamento** o su **Elimina categoria**.
2. Seguire le istruzioni sullo schermo.

Personalizzazione del Dock



1. Fare clic con il pulsante destro del mouse sul Dock e fare clic su **Impostazioni avanzate...**
2. Scegliere l'opzione desiderata per personalizzare il Dock.

Sensore di caduta

Il sensore di caduta protegge il disco rigido del computer da eventuali danni, rilevando uno stato di caduta libera provocato da cadute accidentali del portatile. Quando viene rilevato uno stato di caduta libera, il disco rigido entra in uno *stato di sicurezza* per proteggerlo da eventuali danni alla testina di lettura/scrittura e da eventuali perdite di dati. Il disco rigido ritorna alla normale operatività quando non viene più rilevato lo stato di caduta libera.

Risoluzione dei problemi

In questa sezione vengono fornite informazioni sulla risoluzione dei problemi del computer. Se non è possibile risolvere il problema con queste linee guida, consultare "Utilizzo degli strumenti di supporto" a pagina 55 o "Come contattare Dell" a pagina 79.

-  **AVVERTENZA:** Soltanto il personale di assistenza autorizzato può rimuovere il coperchio del computer. Per le istruzioni avanzate sulla manutenzione, vedere il *Manuale per l'assistenza* sul sito [Web support.dell.com/manuals](http://Web.support.dell.com/manuals).
-  **AVVERTENZA:** Prima di aprire il computer, leggere le informazioni sulla sicurezza accluse al computer. Per informazioni sulle best practice relative alla protezione, consultare la homepage Regulatory Compliance all'indirizzo www.dell.com/regulatory_compliance.

Problemi dello schermo a sfioramento

Alcune o tutte le funzionalità dello schermo a sfioramento non sono funzionanti —

- Alcune funzionalità dello schermo a sfioramento possono essere disattivate. Per attivare le funzionalità dello schermo a sfioramento, fare clic su **Start**  → **Pannello di controllo** → **Hardware e suoni** → **Penna e dispositivi di input**.
- La funzionalità multi-touch potrebbe non essere supportata dall'applicazione.

Se lo schermo a sfioramento inizia a perdere sensibilità —

- Calibrare lo schermo a sfioramento (consultare "Calibrazione dello schermo a sfioramento" a pagina 47)
- Potrebbero essere presenti delle elementi estranei (come ad esempio delle note adesive) che bloccano i sensori di sfioramento. Per rimuovere tali elementi:
 - a. Spegnerne il computer.
 - b. Scollegare il cavo di alimentazione dalla presa a muro.

⚠ ATTENZIONE: Non utilizzare acqua o detergenti liquidi per pulire lo schermo a sfioramento.

- c. Utilizzare un panno morbido e senza sfilacciature (se necessario, è possibile spruzzare del detergente delicato e non abrasivo o acqua sul panno ma non sullo schermo) e pulire la superficie e i lati dello schermo a sfioramento per rimuovere sporco o impronte.

Calibrazione dello schermo a sfioramento

✍ N.B.: Si consiglia di calibrare lo schermo a sfioramento se si hanno problemi con lo schermo o se si è modificata la sua risoluzione.

Per calibrare lo schermo a sfioramento:

1. Fare clic su **Start**  → **Pannello di controllo** → **Hardware e suoni** → **N-trig DuoSense™ Impostazioni digitalizzatore.**

2. Fare clic su **Start**.

✍ N.B.: Non toccare lo schermo fino a che la calibrazione non è completa.

3. Seguire le istruzioni sullo schermo.

Codici bip

In caso di errori o problemi, è possibile che all'avvio il computer emetta una serie di bip. Questa serie, detta codice bip, identifica il problema. In questo caso, annotare il codice di errore e la descrizione del problema e contattare Dell (consultare "Come contattare Dell" a pagina 79).

 **N.B.:** Per la sostituzione di componenti, vedere il *Manuale per l'assistenza* sul sito support.dell.com/manuals.

Codice bip	Possibile problema
Uno	Possibile malfunzionamento della scheda di sistema — malfunzionamento del checksum del BIOS ROM
Due	Nessuna RAM rilevata N.B.: Se è stato installato o sostituito il modulo di memoria, assicurarsi che il modulo di memoria sia montato correttamente.
Tre	Possibile malfunzionamento della scheda di sistema — Errore nella serie di chip
Quattro	Errore di lettura/scrittura della RAM
Cinque	Malfunzionamento dell'orologio in tempo reale
Sei	Malfunzionamento della scheda video o del chip
Sette	Malfunzionamento del processore
Otto	Errore schermo

Problemi relativi alla rete

Connessioni senza fili

Se la connessione di rete senza fili viene persa — Il router senza fili non è in linea o la connessione senza fili è stata disattivata sul computer.

- Verificare il proprio router senza fili per accertarsi che sia alimentato e collegato all'origine dei dati (modem via cavo o hub di rete).
- Accertarsi che le comunicazioni senza fili siano attivate sul computer (consultare "Attivazione o disattivazione delle comunicazioni senza fili" a pagina 14).
- Ripristinare la connessione al router senza fili (vedere "Configurazione di una connessione senza fili" a pagina 17).
- Un'interferenza può bloccare o interrompere la connessione senza fili. Provare a spostare il computer più vicino al router senza fili.

Connessioni con fili

Se la connessione di rete cablata viene persa — Il cavo è danneggiato o allentato.

- Controllare il cavo per accertarsi che sia inserito e non danneggiato.
- L'indicatore di integrità del collegamento sul connettore di rete integrato consente di verificare che la connessione sia attiva e fornisce informazioni sullo stato:
 - Verde (destra) — è presente una connessione funzionante tra una rete a 10 Mbps e il computer.
 - Giallo (destra) — è presente una connessione funzionante tra una rete a 100 Mbps e il computer.

- Arancione (destra) — è presente una connessione funzionante tra una rete a 1000 Mbps e il computer.
- Giallo lampeggiante (sinistra) — è presente un traffico di rete.
- Spento — Il computer non rileva una connessione fisica alla rete.

 **N.B.:** L'indicatore di integrità del collegamento sul connettore di rete è attivo soltanto per una connessione di rete cablata. L'indicatore di integrità del collegamento non fornisce lo stato per le connessioni senza fili.

Problemi relativi all'alimentazione

Se l'indicatore di alimentazione è spento — Il computer è spento o non è alimentato.

- Premere il pulsante di alimentazione. Se è spento o in modalità sospensione, il computer riprende le normali operazioni.
- Scollegare il cavo di alimentazione e ricollegarlo al connettore del computer e alla presa elettrica.
- Se il computer è collegato a una presa multipla, accertarsi che quest'ultima sia collegata a una presa elettrica e sia accesa.
- Verificare se il computer si accende correttamente quando non si usano temporaneamente dispositivi di protezione elettrica, ciabatte e cavi di prolunga per collegarlo.
- Collegare alla presa elettrica un altro apparecchio, ad esempio una lampada, per verificare il corretto funzionamento della presa.

- Controllare i collegamenti del cavo dell'adattatore c.a.. Se l'adattatore c.a. dispone di un indicatore, accertarsi che sia acceso.

Se l'indicatore di alimentazione è acceso come una luce bianca e fissa e il computer non risponde — Lo schermo potrebbe non rispondere.

- Premere il pulsante di alimentazione fino a quando il computer non si spegne e quindi riaccenderlo.
- Se il problema persiste, contattare Dell (vedere "Contattare Dell" a pagina 79).

Se l'indicatore di alimentazione è bianco lampeggiante — Il computer è in stato di standby o lo schermo non risponde.

- Premere un tasto della tastiera, spostare il mouse o un dito sul touchpad o premere il pulsante di accensione per ripristinare il normale funzionamento del sistema.
- Se lo schermo non risponde, premere il pulsante di alimentazione fino a quando il computer non si spegne e quindi riaccenderlo.

- Se il problema persiste, contattare Dell (vedere "Contattare Dell" a pagina 79).

Se si rileva un'interferenza che impedisce la ricezione sul computer — Un segnale indesiderato sta creando un'interferenza disturbando o bloccando altri segnali. Alcune possibili cause di interferenze sono:

- Cavi di prolunga di alimentazione, per tastiere e per mouse.
- Troppe periferiche collegate a una presa multipla.
- Più ciabatte collegate alla stessa presa elettrica.

Problemi relativi alla memoria

Se si riceve un messaggio di memoria insufficiente —

- Salvare e chiudere eventuali file aperti ed uscire da qualsiasi programma aperto che si sta utilizzando, per vedere se ciò risolve il problema.
- Consultare la documentazione del software per i requisiti minimi di memoria. Se necessario, installare altra memoria (vedere il *Manuale per l'assistenza* sul sito Web di Dell Support all'indirizzo support.dell.com/manuals).
- Reinstallare i moduli di memoria nei connettori (per le istruzioni, vedere il *Manuale per l'assistenza* sul sito support.dell.com/manuals).
- Se il problema persiste, contattare Dell (vedere "Contattare Dell" a pagina 79).

In caso di ulteriori problemi con la memoria —

- Eseguire Dell Diagnostics (vedere "Dell Diagnostics" a pagina 59).
- Se il problema persiste, contattare Dell (vedere "Contattare Dell" a pagina 79).

Blocchi e problemi del software

Se il computer non si avvia — Accertarsi che il cavo di alimentazione sia saldamente collegato al computer e a una presa elettrica.

Il programma non risponde —

Chiudere il programma:

1. Premere simultaneamente <Ctrl><Shift><Esc>.
2. Fare clic su **Applicazioni**.
3. Fare clic sul programma che non risponde più.
4. Fare clic su **Termina operazione**.

Se un programma si blocca ripetutamente —

Controllare la documentazione del software. Se necessario, disinstallare e quindi reinstallare il programma.



N.B.: Il software di solito include istruzioni sull'installazione nella sua documentazione o sul CD.

Se il computer non risponde più o viene visualizzata una schermata blu —

⚠ ATTENZIONE: È possibile perdere dati se non si effettua l'arresto del sistema operativo.

Se il computer non risponde alla pressione di un tasto o al movimento del mouse, premere il pulsante di accensione per almeno 8-10 secondi fino allo spegnimento del computer, quindi riavviarlo.

Un programma è stato progettato per una versione precedente del sistema operativo Microsoft® Windows® —

Eseguire la Verifica guidata compatibilità programmi. La Verifica guidata compatibilità programmi consente di configurare un programma in modo che venga eseguito in un ambiente simile a versioni precedenti del sistema operativo Microsoft Windows.

Per eseguire la Verifica guidata compatibilità programmi:

Windows 7

1. Fare clic su **Start**  → **Pannello di controllo** → **Programmi** → **Esegui i programmi per versioni precedenti di Windows**.
2. Nella schermata di benvenuto, fare clic su **Avanti**.
3. Seguire le istruzioni sullo schermo.

Windows Vista

1. Fare clic su **Start**  → **Pannello di controllo** → **Programmi** → **Usa una versione precedente del programma con questa versione di Windows**.
2. Nella schermata di benvenuto, fare clic su **Avanti**.
3. Seguire le istruzioni sullo schermo.

Se si rilevano altri problemi al software —

- Eseguire immediatamente un backup dei file.
 - Utilizzare un programma di ricerca virus per controllare il disco rigido o i CD.
 - Salvare e chiudere eventuali file o programmi aperti e arrestare il sistema tramite il menu **Start** .
 - Per informazioni sulla risoluzione dei problemi, consultare la documentazione fornita con il software o contattare il produttore del software:
 - Verificare che il programma sia compatibile con il sistema operativo installato sul computer.
 - Verificare che il computer soddisfi i requisiti hardware minimi necessari per l'esecuzione del software.
Per informazioni, consultare la documentazione fornita con il software.
- Accertarsi di avere installato e configurato correttamente il programma.
 - Verificare che i driver di periferica non siano incompatibili con il programma.
 - Se necessario, disinstallare e reinstallare il programma.

Utilizzo degli strumenti di supporto

Dell Support Center

Il **Dell Support Center** permette di trovare le informazioni di assistenza, supporto e specifiche del sistema.

Per avviare l'applicazione, fare clic sull'icona  nella barra delle applicazioni.

La home page di **Dell Support Center** visualizza il numero di modello del computer, il numero di servizio, il codice del servizio espresso e le informazioni di contatto dell'assistenza.

La home page fornisce anche i collegamenti per accedere a:



Self Help (Auto aiuto) (Risoluzione dei problemi, Protezione, Prestazioni del sistema, Rete/ Internet, Backup/ ripristino e sistema operativo Windows Vista)



Avvisi (Avvisi del supporto tecnico relativamente al computer)



Assistenza da Dell (Supporto tecnico con DellConnect™, Assistenza tecnica ai clienti, Formazione ed esercitazioni, Procedure di aiuto con Solution Station™ e Scansione on-line con PC CheckUp)



Informazioni sul sistema (Documentazione del sistema, Informazioni sulla garanzia, Informazioni sul sistema, Aggiornamenti e accessori)

Per ulteriori informazioni su **Dell Support Center** e gli strumenti di supporto disponibili, fare clic sulla scheda **Services** in **support.dell.com**.

I miei download Dell

 **N.B.:** I miei download Dell potrebbero non essere disponibili in tutte le regioni.

Una parte del software preinstallato sul computer non include un CD o un DVD di backup. Questo software è disponibile presso I miei download Dell. Da questo sito Web è possibile scaricare il software disponibile per reinstallarlo o creare un supporto di backup personale.

Per registrarsi e usare I miei download Dell:

1. Accedere a **downloadstore.dell.com/media**.
2. Seguire le istruzioni sullo schermo per registrarsi e scaricare il software.
3. Reinstallare o creare un supporto di backup del software per un uso futuro.

Messaggi di sistema

Se il computer ha un problema o un errore, può visualizzare un messaggio di sistema che consente di identificare la causa e l'azione necessaria per risolvere il problema.

 **N.B.:** Se il messaggio non è incluso negli esempi seguenti, consultare la documentazione del sistema operativo o del programma in esecuzione quando è stato visualizzato il messaggio. In alternativa è possibile consultare la *Dell Technology Guide* disponibile sul disco rigido o sul sito **support.dell.com/manuals** oppure contattare Dell (vedere "Come contattare la Dell" a pagina 79).

Alert! Previous attempts at booting this system have failed at checkpoint [nnnn]. For help in resolving this problem, please note this checkpoint and contact Dell Technical Support (Avviso! I precedenti tentativi di avviare il sistema sono falliti al punto di controllo [nnnn]. Per assistenza nel risolvere questo problema, prendere nota di questo punto di controllo e contattare il Supporto tecnico di Dell) — Il computer non è riuscito a completare la procedura di avvio per tre volte consecutive a causa dello stesso errore. Contattare Dell (vedere "Contattare Dell" a pagina 79).

CMOS checksum error (Errore checksum in CMOS) — Possibile malfunzionamento della scheda madre o batteria RTC scarica. Sostituire la batteria (consultare il *Manuale per l'assistenza* sul sito support.dell.com/manuals) o contattare Dell (vedere "Come contattare Dell" a pagina 79).

CPU fan failure (Malfunzionamento della ventola della CPU) — La ventola della CPU è guasta. Sostituire la ventola della CPU (vedere il *Manuale per l'assistenza* sul sito [Web support.dell.com/manuals](http://Web.support.dell.com/manuals)).

Hard-disk drive failure (Malfunzionamento del disco rigido) — Possibile malfunzionamento del disco rigido durante il POST. Contattare Dell (vedere "Contattare Dell" a pagina 79).

Hard-disk drive read failure (Malfunzionamento nella lettura del disco rigido) — Possibile malfunzionamento del disco rigido durante il test di avvio del disco rigido. Contattare Dell (vedere "Contattare Dell" a pagina 79).

Keyboard failure (Malf funzionamento della tastiera) — Malf funzionamento della tastiera o cavo non inserito correttamente.

Per la sostituzione della tastiera, vedere il *Manuale per l'assistenza* sul sito support.dell.com/manuals.

No boot device available (Nessuna periferica di avvio) — Nessuna partizione avviabile sul disco rigido, il cavo del disco rigido non è collegato correttamente o non esiste alcuna periferica avviabile.

- Se il disco rigido è l'unità di avvio, accertarsi che i cavi siano collegati e che l'unità sia installata correttamente e partizionata come unità di avvio.
- Eseguire il programma di installazione di sistema e accertarsi che le informazioni della sequenza di avvio siano corrette (consultare la *Dell Technology Guide* sul sito support.dell.com/manuals).

No timer tick interrupt (Nessun interrupt di ciclo generato dal temporizzatore) — È possibile che un chip sulla scheda di sistema non funzioni correttamente. Contattare Dell (vedere "Contattare Dell" a pagina 79).

USB over current error (Errore di sovracorrente USB) — Scollegare la periferica USB. La periferica USB deve disporre di una alimentazione più potente per poter funzionare correttamente. Utilizzare un alimentatore esterno per collegare la periferica USB o, se la periferica dispone di due cavi USB, collegarli entrambi.

CAUTION - Hard Drive SELF MONITORING SYSTEM has reported that a parameter has exceeded its normal operating range. Dell recommends that you back up your data regularly. A parameter out of range may or may not indicate a potential hard drive problem (AVVISO: Il SELF MONITORING SYSTEM del disco rigido ha rilevato che un parametro ha superato il normale intervallo di funzionamento. Dell consiglia di eseguire regolarmente un backup dei dati. Un parametro è fuori intervallo o potrebbe non indicare un potenziale problema del disco rigido) — Errore S.M.A.R.T, possibile guasto del disco rigido. Contattare Dell (vedere "Contattare Dell" a pagina 79).

Risoluzione dei problemi relativi all'hardware

Se durante l'installazione del sistema operativo non viene rilevata una periferica oppure viene rilevata e configurata in modo errato, è possibile utilizzare l'utilità **Risoluzione dei problemi relativi all'hardware** per risolvere i problemi di compatibilità.

Per avviare la risoluzione dei problemi dell'hardware:

1. Fare clic su **Start**  → **Guida in linea e supporto tecnico**.
2. Digitare *risoluzione di problemi relativi all'hardware* nel campo di ricerca e premere <Invio> per cominciare la ricerca.
3. Nei risultati della ricerca, selezionare l'opzione che meglio descrive il problema e proseguire con i passi successivi.

Dell Diagnostics

Se si riscontrano problemi con il computer, effettuare i controlli riportati in "Blocchi e problemi relativi al software" a pagina 52 ed eseguire il programma Dell Diagnostics prima di contattare Dell per l'assistenza tecnica. si consiglia di stampare queste procedure prima di iniziare.



N.B.: Dell Diagnostics funziona solo su computer Dell.



N.B.: Il disco *Drivers and Utilities* (Driver e utilità) è opzionale e potrebbe non essere in dotazione con il computer.

Consultare le *Specifiche* a pagina 82 per rivedere le informazioni sulla configurazione del computer e accertarsi che la periferica che si desidera testare sia visualizzata nel programma di installazione di sistema e sia attiva.

Avviare Dell Diagnostics dal disco rigido o dal disco *Drivers and Utilities* (Driver e utilità).

Avvio del programma Dell Diagnostics dal disco rigido

Il programma Dell Diagnostics è ubicato in una partizione dell'utilità diagnostica nascosta del disco rigido.

 **N.B.:** Se sullo schermo del computer non viene visualizzata alcuna immagine, vedere "Come contattare Dell" a pagina 79.

1. Accertarsi che il computer sia collegato a una presa elettrica funzionante.
2. Accendere (o riavviare) il computer.
3. Quando viene visualizzato il logo DELL™, premere immediatamente <F12>. Selezionare **Diagnostics** dal menu di avvio e premere <Invio>. In questo modo, sul computer si attiverà il ciclo di verifica del sistema pre-avvio (PSA).

 **N.B.:** Se si attende troppo a lungo e viene visualizzato il logo del sistema operativo, attendere la visualizzazione del desktop di Microsoft® Windows®; quindi spegnere il computer e riprovare.

 **N.B.:** Se viene visualizzato un messaggio che indica che non è stata trovata alcuna partizione dell'utilità di diagnostica, eseguire Dell Diagnostics dal disco *Drivers and Utilities* (Driver e utilità).

Se viene caricato PSA:

- a. Il PSA inizia a eseguire i test.
- b. Se il PSA viene completato correttamente, viene visualizzato il seguente messaggio:
"No problems have been found with this system so far. Do you want to run the remaining memory tests? This will take about 30 minutes or more. Do you want to continue? (Recommended)."
["Non sono stati rilevati problemi relativi a questo sistema. Eseguire i restanti test di memoria? La durata è di 30 minuti o più. Continuare? (consigliato)."]

- c. Se si rilevano problemi relativi alla memoria, premere <y> e quindi premere <n>. Viene visualizzato il seguente messaggio:
"Booting Dell Diagnostic Utility Partition. Press any key to continue." ("Avvio della partizione dell'utilità Dell Diagnostics. Premere un tasto per continuare.")
- d. Premere un tasto qualsiasi per accedere alla finestra **Scegliere un'opzione**.

Se PSA non viene caricato:

Premere un tasto qualsiasi per avviare Dell Diagnostics dalla partizione dell'utilità di diagnostica sul disco rigido e visualizzare la finestra di dialogo **Scegli un'opzione**.

4. Selezionare la prova che si desidera eseguire.
5. Se si riscontra un problema durante una verifica, appare un messaggio che visualizza il codice di errore e la descrizione del problema. Annotare il codice di errore e la

descrizione del problema e contattare Dell (consultare Come contattare a pagina 79).

-  **N.B.:** Il Numero di servizio per il computer si trova nella parte superiore di ciascuna schermata di verifica. Il Numero di servizio consente di identificare il computer quando si contatta Dell.
6. Al termine delle prove, chiudere la schermata corrente per tornare alla schermata **Scegli un'opzione**.
 7. Per uscire da Dell Diagnostics e riavviare il computer, fare clic su **Esci**.

Avvio di Dell Diagnostics dal disco Drivers and Utilities (Driver e utilità)

 **N.B.:** Il disco *Drivers and Utilities* (Driver e utilità) è opzionale e potrebbe non essere in dotazione con il computer.

1. Inserire il disco *Drivers and Utilities* (Driver e utilità).
2. Spegner e riavviare il computer.
Quando viene visualizzato il logo DELL, premere immediatamente <F12>.

 **N.B.:** Se si attende troppo a lungo e viene visualizzato il logo del sistema operativo, attendere la visualizzazione del desktop di Microsoft® Windows®, quindi spegnere il computer e riprovare.

 **N.B.:** I passi successivi modificano la sequenza di avvio soltanto per una volta. Al successivo avvio, il computer si avvierà in base alle periferiche specificate nel programma di installazione di sistema.

3. Quando viene visualizzato l'elenco delle periferiche di avvio, evidenziare **CD/DVD/CD-RW** e premere <Invio>.
 4. Selezionare l'opzione **Avvio da CD-ROM** dal menu visualizzato e premere <Invio>.
 5. Digitare **1** per avviare il menu CD e premere <Invio> per procedere.
 6. Selezionare **Esegui Dell Diagnostics a 32 bit** dall'elenco numerato. Se sono elencate più versioni, selezionare quella appropriata per il proprio computer.
 7. Selezionare la prova che si desidera eseguire.
 8. Se si riscontra un problema durante una verifica, appare un messaggio che visualizza il codice di errore e la descrizione del problema. Annotare il codice di errore e la descrizione del problema e contattare Dell (consultare Come contattare a pagina 79).
-  **N.B.:** Il Numero di servizio per il computer si trova nella parte superiore di ciascuna schermata di verifica. Il Numero di servizio consente di identificare il computer quando si contatta Dell.

9. Al termine delle prove, chiudere la schermata corrente per tornare alla schermata **Scegli un'opzione**.
10. Per uscire da Dell Diagnostics e riavviare il computer, fare clic su **Esci**.
11. Rimuovere il disco *Drivers and Utilities* (Driver e utilità).

Ripristino del sistema operativo

È possibile ripristinare il sistema operativo sul computer utilizzando le seguenti opzioni:

 **ATTENZIONE:** L'utilizzo di Dell Factory Image Restore o del disco del *Sistema operativo* elimina permanentemente tutti i file di dati sul computer. Se possibile, eseguire il backup dei dati prima di utilizzare queste opzioni.

Opzione	Utilizzo
Ripristino configurazione di sistema	come prima soluzione
Dell DataSafe Local Backup	quando il Ripristino di sistema non risolve il problema
Supporto di ripristino di sistema	quando l'errore nel sistema operativo impedisce l'uso del Ripristino configurazione di sistema e di DataSafe Local Backup quando si installa l'immagine di fabbrica su un disco rigido recentemente installato
Dell Factory Image Restore	per riportare il computer allo stato operativo del momento dell'acquisto
Il disco del <i>Sistema operativo</i>	per installare solo il sistema operativo del computer

 **N.B.:** Il disco del *Sistema operativo* potrebbe non essere in dotazione con il computer.

Ripristino configurazione di sistema

I sistemi operativi Microsoft forniscono l'opzione Ripristino configurazione di sistema che consente di ripristinare uno stato operativo precedente del computer, senza modificare i file di dati, a seguito di modifiche all'hardware, al software o ad altre impostazioni di sistema che hanno reso il computer instabile. Tutte le modifiche che il Ripristino configurazione di sistema apporta al computer sono completamente ripristinabili.

⚠ ATTENZIONE: Eseguire regolarmente il backup dei file di dati, in quanto il Ripristino configurazione di sistema non controlla i file di dati e non può ripristinarli.

Avvio di Ripristino configurazione di sistema

1. Fare clic su **Start** .
2. Nella casella di ricerca, inserire `Ripristino configurazione di sistema` e premere <Invio>.

✎ N.B.: Verrà visualizzata la finestra di dialogo **Controllo account utente**. Se si è un amministratore del computer, fare clic su **Continua**; in caso contrario, contattare l'amministratore per proseguire con l'operazione desiderata.

3. Fare clic su **Avanti** e seguire le istruzioni sullo schermo.

Se il Ripristino configurazione di sistema non risolve il problema, è possibile annullare l'ultimo ripristino della configurazione di sistema.

Annullamento dell'ultimo ripristino

 **N.B.:** Salvare e chiudere tutti i file aperti e uscire da tutti i programmi in esecuzione prima di annullare l'ultimo ripristino del sistema. Non modificare, aprire o eliminare alcun file o programma prima che il sistema venga completamente ripristinato.

1. Fare clic su **Start** .
2. Nella casella di ricerca, inserire `Ripristino configurazione di sistema` e premere <Invio>.
3. Fare clic su **Annulla l'ultimo ripristino**, fare clic su **Avanti** e seguire le istruzioni sullo schermo.

Dell DataSafe Local Backup

 **ATTENZIONE:** L'utilizzo di Dell DataSafe Local Backup rimuove permanentemente ogni programma o driver installato dopo la ricezione del computer. Preparare il supporto di backup delle applicazioni di cui si necessita sul computer prima di utilizzare Dell DataSafe Local Backup. Utilizzare Dell Factory Image Restore soltanto se il Ripristino configurazione di sistema non è riuscito a risolvere il problema relativo al sistema operativo.

 **ATTENZIONE:** Nonostante Dell DataSafe Local Backup sia progettato per preservare i file di dati sul computer, si consiglia di eseguire il backup dei dati prima di utilizzare Dell DataSafe Local Backup.

 **N.B.:** Dell DataSafe Local Backup potrebbe non essere disponibile in tutte le regioni.

 **N.B.:** Se Dell DataSafe Local Backup non è disponibile sul computer, utilizzare Dell Factory Image Restore (consultare "Dell Factory Image Restore" a pagina 69) per ripristinare il sistema operativo.

È possibile utilizzare Dell DataSafe Local Backup per ripristinare il disco rigido allo stato operativo in cui era al momento dell'acquisto, preservando i file di dati.

Dell DataSafe Local Backup permette di:

- Eseguire il backup e riportare il computer al suo stato precedente
- Creare un supporto di ripristino di sistema

Dell DataSafe Local Backup Basic

Per ripristinare l'immagine di fabbrica e preservare i file di dati:

1. Spegnerne il computer.
 2. Scollegare tutti i dispositivi (unità USB, stampante, ecc.) collegati al computer e rimuovere qualsiasi hardware interno aggiunto di recente.
-  **N.B.:** Non scollegare l'adattatore c.a.
3. Accendere il computer.

4. Quando viene visualizzato il logo DELL™, premere più volte <F8> per accedere alla finestra delle **Opzioni di avvio avanzate**.

 **N.B.:** Se si attende troppo a lungo e viene visualizzato il logo del sistema operativo, attendere la visualizzazione del desktop di Microsoft® Windows®; quindi spegnere il computer e riprovare.

5. Selezionare **Ripristina il computer**.

6. Selezionare **Dell DataSafe Restore ed Emergency Backup** dal menu **Opzioni di ripristino di sistema** e seguire le istruzioni sullo schermo.

 **N.B.:** La procedura di ripristino può richiedere anche più di un'ora, a seconda della dimensione dei dati da ripristinare.

 **N.B.:** Per ulteriori informazioni, consultare l'articolo di conoscenza di base 353560 sul sito Web **support.dell.com**.

Aggiornamento a Dell DataSafe Local Backup Professional

 **N.B.:** Dell DataSafe Local Backup Professional potrebbe essere installato sul computer se lo si è ordinato al momento dell'acquisto.

Dell DataSafe Local Backup Professional fornisce funzionalità aggiuntive che permettono di:

- Eseguire il backup e il ripristino del computer in base ai tipi di file
- Eseguire il backup dei file di un dispositivo di archiviazione locale
- Pianificare backup automatici

Per l'aggiornamento a Dell DataSafe Local Backup Professional:

1. Fare doppio clic sull'icona Dell DataSafe Local  nella barra delle applicazioni.
2. Fare clic su **AGGIORNA ORA!**
3. Seguire le istruzioni sullo schermo per completare l'aggiornamento.

Supporti di ripristino di sistema

 **ATTENZIONE:** Nonostante il supporto di ripristino di sistema sia progettato per preservare i file di dati sul computer, è consigliabile eseguire il backup dei file di dati prima di utilizzare il supporto di ripristino di sistema.

È possibile utilizzare il supporto di ripristino di sistema creato con Dell DataSafe Local Backup, per ripristinare il disco rigido allo stato operativo in cui era al momento dell'acquisto, preservando i file di dati.

Utilizzare il supporto di ripristino di sistema nei seguenti casi:

- Malfunzionamento del sistema operativo che impedisce l'uso delle opzioni di ripristino installate sul computer.
- Malfunzionamento del disco rigido che impedisce il recupero dei dati.

Per ripristinare l'immagine di fabbrica del computer utilizzando il supporto di ripristino di sistema:

1. Inserire il disco di ripristino di sistema o la chiavetta USB e riavviare il computer.
2. Quando viene visualizzato il logo DELL™, premere immediatamente <F12>.
-  **N.B.:** Se si attende troppo a lungo e viene visualizzato il logo del sistema operativo, attendere la visualizzazione del desktop di Microsoft® Windows®, quindi spegnere il computer e riprovare.
3. Selezionare il dispositivo di avvio appropriato dall'elenco e premere <Enter>.
4. Seguire le istruzioni sullo schermo per completare il processo di ripristino.

Dell Factory Image Restore

 **ATTENZIONE:** Dell Factory Image Restore elimina permanentemente tutti i dati nel disco rigido e rimuove i programmi installati dopo avere ricevuto il computer. Se possibile, eseguire il backup dei dati prima di utilizzare questa opzione. Utilizzare Dell Factory Image Restore soltanto se il Ripristino configurazione di sistema non è riuscito a risolvere il problema relativo al sistema operativo.

 **N.B.:** Dell Factory Image Restore potrebbe non essere disponibile in alcuni paesi o per specifici computer.



 **N.B.:** Se Dell DataSafe Local Backup non è disponibile sul computer, utilizzare Dell Factory Image Restore (consultare "Dell Factory Image Restore" a pagina 66) per ripristinare il sistema operativo.

Ripristino del sistema operativo

Utilizzare Dell Factory Image Restore esclusivamente come ultimo metodo per ripristinare il sistema operativo. Questa opzione ripristina il disco rigido allo stato operativo in cui si trovava quando è stato acquistato il computer. Qualsiasi programma o file aggiunto dopo l'acquisto del computer, inclusi i file di dati, viene eliminato permanentemente dal disco rigido. I file di dati comprendono: documenti, fogli elettronici, messaggi di posta elettronica, foto digitali, file musicali e così via. Se possibile, eseguire un backup di tutti i dati prima di utilizzare Dell Factory Image Restore.

Avvio di Dell Factory Image Restore

1. Accendere il computer.
2. Quando viene visualizzato il logo DELL™, premere più volte <F8> per accedere alla finestra delle **Opzioni di avvio avanzate**.
 **N.B.:** Se si attende troppo a lungo e viene visualizzato il logo del sistema operativo, attendere la visualizzazione del desktop di Microsoft® Windows®; quindi spegnere il computer e riprovare.
3. Selezionare **Ripristina il computer**. Viene visualizzata la finestra **Opzioni ripristino di sistema**.
4. Selezionare un layout di tastiera e fare clic su **Avanti**.

5. Per accedere alle funzioni di ripristino, effettuare l'accesso come utente locale. Per accedere al prompt dei comandi, digitare `amministratore` nel campo **Nome utente** e fare clic su **OK**.
6. Fare clic su **Dell Factory Image Restore**. Verrà visualizzata la schermata iniziale di **Dell Factory Image Restore**.
 -  **N.B.:** In funzione della configurazione, potrebbe essere necessario selezionare **Dell Factory Tools**, quindi **Dell Factory Image Restore**.
7. Fare clic su **Avanti**. Verrà visualizzata la schermata **Conferma eliminazione dati**
 -  **N.B.:** Se non si desidera continuare con Dell Factory Image Restore, fare clic su **Annulla**.
8. Fare clic sulla casella di controllo per confermare che si desidera continuare con la formattazione del disco rigido e con il ripristino del sistema operativo nelle condizioni iniziali, quindi fare clic su **Avanti**. Il processo di ripristino inizia e potrebbero essere necessari 5 minuti o più per il suo completamento. Verrà visualizzato un messaggio quando il sistema operativo e le applicazioni installate al momento della spedizione del computer sono stati ripristinati alla condizione iniziale.
9. Fare clic su **Fine** per riavviare il sistema.

Assistenza

Se si riscontra un problema con il computer, è possibile completare i passi seguenti per diagnosticare e risolvere il problema:

1. Vedere "Soluzione dei problemi" a pagina 46 per conoscere le informazioni e le procedure relative al problema che si è verificato.
2. Per ulteriori informazioni sulla risoluzione dei problemi, vedere *Dell Technology Guide* disponibile nel disco rigido o sul sito Web **support.dell.com/manuals**.
3. Vedere "Dell Diagnostics" a pagina 59 per conoscere le procedure su come eseguire Dell Diagnostics.
4. Compilare l'"Elenco di controllo della diagnostica" a pagina 78.
5. Usare la gamma completa di servizi in linea disponibili sul sito Web di Dell Support (all'indirizzo **support.dell.com**) per ottenere assistenza relativamente alle procedure di installazione e risoluzione dei problemi. Vedere "Servizi in linea" a pagina 74 per un elenco completo dei servizi disponibili su Dell Support in linea.
6. Se il problema non è stato risolto seguendo le indicazioni riportate, consultare "Prima di chiamare" a pagina 78.
 - ✎ **N.B.:** Effettuare la chiamata a Dell Support da una postazione vicina o davanti al computer in modo da poter eseguire le procedure necessarie richieste dal personale addetto.
 - ✎ **N.B.:** Il sistema di Codici del servizio espresso di Dell potrebbe non essere disponibile in tutti i Paesi.

Quando il servizio di assistenza telefonica automatizzato lo richiede, inserire il codice di servizio espresso per inoltrare la chiamata al personale del supporto preposto. Se il codice del servizio espresso non è disponibile, aprire la cartella **Accessori Dell**, fare doppio clic sull'icona **Codice del servizio espresso** e seguire le istruzioni.

 **N.B.:** Alcuni dei servizi non sono disponibili al di fuori degli Stati Uniti. Per informazioni sulla disponibilità di tali servizi contattare il rappresentante Dell locale.

Supporto tecnico e servizio clienti

Il servizio di assistenza di Dell è disponibile per rispondere a domande sull'hardware Dell. Il personale del supporto si serve di strumenti di diagnostica computerizzata per poter fornire risposte accurate e veloci.

Per contattare il servizio del supporto tecnico di Dell, consultare "Prima di chiamare" a pagina 78 e individuare le informazioni dei contatti per la propria regione oppure accedere a **support.dell.com**.

DellConnect

DellConnect™ è un semplice strumento per l'accesso in linea che permette al personale dell'assistenza di Dell e dei servizi di supporto di accedere al computer dell'utente mediante una connessione a banda larga, diagnosticare il problema e ripararlo sotto la supervisione dell'utente stesso. Per ulteriori informazioni, visitare www.dell.com/dellconnect.

Servizi in linea

Nei seguenti siti Web è possibile avere maggiori informazioni sui prodotti e servizi di Dell:

- www.dell.com
- www.dell.com/ap (solo per i Paesi asiatici o dell'area del Pacifico)
- www.dell.com/jp (solo per il Giappone)
- www.euro.dell.com (solo per l'Europa)
- www.dell.com/la (solo per i Paesi dell'America Latina e dell'area caraibica)
- www.dell.ca (solo per il Canada)

È possibile accedere all'assistenza di Dell tramite i seguenti siti Web e indirizzi di posta elettronica:

Siti Web dell'assistenza Dell

- support.dell.com
- support.jp.dell.com (solo per il Giappone)
- support.euro.dell.com (solo per l'Europa)
- supportapj.dell.com (solo Asia Pacifico)

Indirizzi di posta elettronica di Dell Support

- mobile_support@us.dell.com
- support@us.dell.com
- la-techsupport@dell.com (solo per i Paesi dell'America Latina e dell'area caraibica)
- apsupport@dell.com (solo per i Paesi asiatici o dell'area del Pacifico)

Indirizzi di posta elettronica del marketing e commerciali di Dell

- apmarketing@dell.com (solo per i Paesi asiatici o per l'area del Pacifico)
- sales_canada@dell.com (solo per il Canada)

Protocollo di trasferimento dei file (FTP) anonimo

- [ftp.dell.com](ftp://ftp.dell.com)

Collegarsi come utente `anonimo` e usare il proprio indirizzo di posta elettronica come password.

Sistema automatizzato di controllo dello stato dell'ordine

Per controllare lo stato di un prodotto Dell ordinato, accedere al sito Web support.dell.com, o telefonare al servizio automatizzato di controllo dello stato dell'ordine. Una voce registrata richiederà le informazioni necessarie per identificare l'ordine e fornirà le informazioni relative.

In caso di problemi relativi a un ordine, ad esempio parti mancanti o non corrette o fatturazione imprecisa, contattare il servizio di assistenza clienti Dell. Prima di chiamare, assicurarsi di avere a disposizione la fattura o la distinta di imballaggio.

Per il numero telefonico da contattare nella propria regione, vedere "Come contattare Dell" a pagina 79.

Informazioni sul prodotto

Per ottenere informazioni su altri prodotti forniti da Dell o eseguire un ordine, visitare il sito Web di Dell all'indirizzo www.dell.com. Per ottenere il numero di telefono da chiamare per parlare con uno specialista dell'ufficio vendite, consultare "Come contattare Dell" a pagina 79.

Restituzione di prodotti durante il periodo di garanzia per riparazione o per rimborso

Preparare gli oggetti da restituire, per riparazione o rimborso, seguendo la procedura descritta.

 **N.B.:** prima di restituire il prodotto a Dell, accertarsi di eseguire il backup di tutti i dati presenti sul disco rigido e su qualsiasi periferica di memorizzazione presente nel prodotto. Rimuovere tutte le informazioni riservate, proprietarie e personali e tutte le unità rimovibili, come CD e ExpressCard. Dell declina qualsiasi responsabilità in relazione a qualsivoglia informazione personale, proprietaria o riservata, per la perdita o l'alterazione di dati; per la perdita o il danneggiamento di supporti rimovibili eventualmente inseriti nella restituzione.

1. Contattare Dell per ottenere il numero di autorizzazione di ritorno materiali (RMA) che dovrà essere riportato in modo ben visibile sulla parte esterna dell'imballo. Per il numero telefonico da contattare nella propria regione, vedere "Come contattare Dell" a pagina 79.
2. Allegare una copia della fattura e una lettera in cui si riportano i motivi della restituzione.
3. Allegare una copia dell'Elenco di controllo della Diagnostica (vedere "Elenco di controllo della diagnostica" a pagina 78), che indica le prove eseguite e gli eventuali messaggi d'errore riportati da Dell Diagnostics (vedere "Dell Diagnostics" a pagina 59).
4. Se l'oggetto viene restituito per ottenere un rimborso, allegare tutti gli accessori che appartengono a tale prodotto (cavi di alimentazione, software, documentazione, ecc.).
5. Imballare il prodotto da restituire nella confezione originale o in una analoga.
 - ✍ **N.B.:** le spese di spedizione sono a carico del cliente. Il cliente dovrà inoltre provvedere personalmente ad assicurare il prodotto restituito e si assume ogni responsabilità in caso di smarrimento durante la spedizione. Non verranno accettati pacchi in contrassegno.
 - ✍ **N.B.:** i resi che non soddisfino tutti i precedenti requisiti saranno rifiutati dall'ufficio ricezione merci di Dell e rispediti al mittente.

Prima di contattare Dell

 **N.B.:** Prima di chiamare, assicurarsi di avere a disposizione il codice del servizio espresso, che consente al servizio di assistenza telefonica automatizzato di Dell di smistare la chiamata in modo più efficiente. Potrebbe essere richiesto anche il Numero di servizio (che si trova sul lato inferiore del computer).

Ricordarsi di compilare il seguente elenco di controllo della diagnostica. Se possibile, prima di contattare la Dell per richiedere supporto, accendere il computer e usare un telefono vicino al computer. Potrebbe venire richiesto di digitare alcuni comandi da tastiera, riferire informazioni dettagliate durante le operazioni o tentare di seguire procedure per la risoluzione del problema la cui esecuzione è possibile solo sul computer stesso. Accertarsi che la documentazione del computer sia disponibile.

Elenco di controllo della diagnostica

- Nome:
- Data:
- Indirizzo:
- Numero di telefono:
- Numero di servizio (codice a barre posto sul retro o sul fondo del computer):
- Codice del servizio espresso:
- Numero RMA di autorizzazione per la restituzione di materiali (se fornito dal supporto tecnico di Dell):
- Sistema operativo e versione:
- Periferiche:
- Schede di espansione:
- Si è collegati a una rete? Sì/No
- Rete, versione e adattatore di rete:
- Programmi e versioni:

Consultare la documentazione del sistema operativo in dotazione per determinare il contenuto dei file di avvio del computer. Se si dispone di una stampante, stampare ognuno dei file, altrimenti annotarne il contenuto prima di contattare Dell.

- Messaggio di errore, codice bip o codice di diagnostica:
- Descrizione del problema e procedure di risoluzione eseguite:

Come contattare Dell

Per i clienti degli Stati Uniti, chiamare 800-WWW-DELL (800-999-3355).



N.B.: Se non si dispone di una connessione a Internet attiva, è possibile reperire le informazioni sui contatti sulla fattura di acquisto, sulla distinta di imballaggi, sulla fattura o sul catalogo dei prodotti Dell.

Dell fornisce numerose opzioni di assistenza in linea e telefonica. La disponibilità varia in base al paese e al prodotto e alcuni servizi potrebbero non essere disponibili nella zona del cliente.

Per contattare Dell per problemi commerciali, di assistenza tecnica o per supporto tecnico

1. Visitare il sito Web **support.dell.com/contactdell**.
2. Selezionare il proprio paese o la propria regione.
3. Selezionare l'appropriato collegamento al servizio o all'assistenza, in funzione delle specifiche esigenze.
4. Contattare Dell, scegliendo il metodo che risulta più comodo.

Trovare altre informazioni e risorse

Se è necessario:

reinstallare il sistema operativo

eseguire un programma di diagnostica per il computer

reinstallare il software del sistema

trovare maggiori informazioni sul sistema operativo e le funzionalità di Microsoft® Windows®

aggiornare il computer con una nuova o ulteriore memoria oppure con un nuovo disco rigido

reinstallare o sostituire un componente guasto o difettoso

Consultare:

"Supporto di ripristino di sistema" a pagina 68

"Diagnostica Dell" a pagina 59

"I miei download Dell" a pagina 56

support.dell.com

il *Manuale per l'assistenza* sul sito Web **support.dell.com/manuals**.



N.B.: In alcuni paesi, l'apertura del computer e la sostituzione dei componenti può rendere nulla la garanzia. Controllare la garanzia (anche quella per la restituzione) prima di aprire il computer.

Se è necessario:

trovare le informazioni sulle best practice relative alla protezione del computer
rivedere le informazioni della garanzia, i Termini e le condizioni (soltanto U.S.A.), Istruzioni sulla sicurezza, Avvisi normativi, Informazioni sull'ergonomia e il Contratto di licenza con l'utente finale

trovare il Numero di servizio/Codice di servizio espresso — è necessario utilizzare il Numero di servizio per identificare il computer su **support.dell.com** o per contattare l'assistenza tecnica

trovare driver e download; e file readme
accedere all'assistenza tecnica e alla guida del prodotto

verificare lo stato dell'ordine per i nuovi acquisti

trovare soluzioni risposte alle domande più comuni

trovare informazioni su gli aggiornamenti dell'ultimo minuto sulle modifiche tecniche al computer o a materiale di riferimento tecnico avanzato per tecnici o utenti esperti

Consultare:



i documenti sulla sicurezza e le normative forniti con il computer e anche la homepage Regulatory Compliance all'indirizzo **www.dell.com/regulatory_compliance**

la parte inferiore del computer
il **Dell Support Center**. Per avviare l'applicazione **Dell Support Center**, fare clic sull'icona  nella barra delle applicazioni

support.dell.com

Specifiche

Questa sezione fornisce le informazioni necessarie durante la configurazione, l'aggiornamento dei driver e l'upgrading del computer.

 **N.B.:** Le offerte variano da regione a regione. Per ulteriori informazioni sulla configurazione del computer, fare clic su **Start**  → **Guida in linea e supporto tecnico** e selezionare l'opzione per visualizzare le informazioni relative al computer.

Modello del computer

Dell Studio 1745/1747/1749

Informazioni sul computer

Chipset di sistema	Mobile Intel Express GM45 (Studio 1745)
	Mobile Intel 5 Series Discrete GFX (Studio 1745)
	chipset Mobile Intel serie 5 Express PM55 (Studio 1747)
	chipset Mobile Intel serie 5 Express HM55 (Studio 1749)

Informazioni sul computer

Larghezza del bus di dati	64 bit
Larghezza del bus della memoria DRAM	bus a 64-bit a canale doppio (2)
Larghezza del bus indirizzi del processore	32 bit
EPROM flash	2 MB (Studio 1745 e 1747) 4 MB (Studio 1749)
Bus grafico	PCI Express x16

Modello del computer	Studio 1745	Studio 1747	Studio 1749
Processore			
Tipo di processore	Intel® Celeron® Intel Pentium® Dual-Core Intel Core™2 Duo	Intel Core i7 (Quad-Core)	Intel Core i3 Intel Core i5 Intel Core i7 (Dual-Core)
Memoria cache L1	64 KB (32 KB per unità di elaborazione)	256 KB (64 KB per unità di elaborazione)	128 KB (64 KB per unità di elaborazione)
Memoria cache L2	2 MB o 3 MB o 6 MB (Intel Core2 Duo) 1 MB (Intel Celeron e Intel Pentium Dual-Core)	1 MB (256 KB per unità di elaborazione)	512 KB (256 KB per unità di elaborazione)
Memoria cache L3		fino a 8 MB di memoria condivisa	fino a 4 MB di memoria condivisa

Specifiche

Modello del computer

Studio 1745

Studio 1747

Studio 1749

Video

Interfaccia LCD

Low Voltage
Differential Signaling
(LVDS)

LVDS

LVDS

Supporto TV

HDMI 1.3

HDMI 1.3

HDMI 1.3

Separato

Tipo di video

integrato su scheda di
sistema

integrato su scheda di
sistema

integrato su scheda di
sistema

Controller video

ATI Mobility Radeon
HD 4570/4650

ATI Mobility Radeon
HD 4650

ATI Mobility Radeon
HD 5650

Memoria video

DDR3 512 MB/1 GB

DDR3 1 GB

DDR3 1 GB

**Modello del
computer****Studio 1745****Studio 1747****Studio 1749**

UMA

Tipo di video	integrato su scheda di sistema		integrato su scheda di sistema
Controller video	Mobile Intel GMA 4500MHD		Intel GMA HD
Memoria video	fino a 358 MB di memoria condivisa		fino a 1,7 GB di memoria condivisa

Memoria

Connettore dei moduli di memoria	due connettori SODIMM accessibili dall'utente
Capacità del modulo di memoria	1 GB, 2 GB, 3 GB, 4 GB, 5 GB, 6 GB, e 8 GB
Tipo di memoria	1066 MHz SODIMM DDR3 (Studio 1745/1747/1749) 1333 MHz SODIMM DDR3 (Studio 1747)
Configurazione minima della memoria	1 GB
Configurazione massima della memoria	8 GB

 **N.B.:** Per istruzioni sull'aggiornamento della memoria, consultare il *Manuale per l'assistenza* sul sito Web support.dell.com/manuals.

ExpressCard

Controller dell'ExpressCard	Intel ICH9M (Studio 1745) chipset Mobile Intel serie 5 Express PM55 (Studio 1747) chipset Mobile Intel serie 5 Express HM55 (Studio 1749)
Schede supportate	ExpressCard/34 (34 mm) 1,5 V e 3,3 V
Dimensione del connettore dell'ExpressCard	26 piedini

Connettori

Audio	connettore per ingresso microfono, connettori per due cuffie/altoparlanti stereo
IEEE 1394a	connettore 4-pin mini, non alimentato
Mini-Card	uno slot per Mini-Card tipo IIIA, due slot per Mini-Card a mezza altezza
connettore HDMI	un connettore a 19 piedini
Adattatore di rete	un connettore RJ45
USB	due connettori a quattro piedini conformi a USB 2.0

Connettori

Video	connettore a 15 fori
DisplayPort	un connettore a 20 piedini
eSATA	un connettore combo a sette pin/quattro pin eSATA/USB

Comunicazioni

Modem (opzionale)	Modem USB esterno V.92 56K
Controller	Modem hardware
Interfaccia	USB
Adattatore di rete	LAN 10/100/1000 Ethernet su scheda madre
Comunicazione senza fili	WLAN, WWAN, WiMax/Wi-Fi abgn/agn e WPAN con tecnologia senza fili Bluetooth®

Specifiche

Audio

Tipo audio	Canale JBL 2.1 con video avanzato SRS
Controller audio	IDT 92HD73C
Conversione stereo	24 bit (da analogico a digitale e da digitale a analogico)
Interfaccia interna	audio Intel ad alta definizione
Altoparlante	due altoparlanti principali da 1,5 W e un subwoofer da 3,0 W per una potenza totale del sistema pari a 6,0 W
Comandi del volume	menu dei programmi e comandi multimediali

Videocamera

Pixel	2.0 megapixel
Risoluzione video	160 x 120 ~ 1600 x 1200 (160 x 120 ~ 1280 x 720 a 30 fps)
Angolo di visualizzazione diagonale	60°

Schermo

Tipo	17,3" HD+ WLED retroilluminato, TrueLife 17,3" FHD B+RG LED retroilluminato, TrueLife
------	--

Schermo

Dimensioni:

Altezza 214,81 mm

Larghezza 381,89 mm

Diagonale 439,42 mm

Risoluzione
massima HD+: 1600 x 900
FHD: 1920 x 1080

Frequenza di
aggiornamento 60 Hz

Angolo di
funzionamento da 0° (chiuso) a 140°

Luminanza HD+: 220 nits (60% CG)
FHD: 300 nits (92% CG)

Schermo

Angoli di visualizzazione:

Orizzontale HD+: 40/40
FHD: 60/60 (sia 72% sia 90% CG)

Verticale HD+: 15/30 (H/L)
FHD: 50/50 (sia 72% sia 90% CG)

Passo dei pixel HD+: 0,24 x 0,24 mm
FHD: 0,20 x 0,20 mm

Controlli la luminosità può essere controllata tramite i tasti di scelta rapida (consultare *Dell Technology Guide* per ulteriori informazioni).

Specifiche

Tastiera (retroilluminata)

Numero di tasti 102 (U.S.A. e Canada);
103 (Europa); 106 (Giappone);
105 (Brasile)

Layout QWERTY/AZERTY/Kanji

Touchpad

Risoluzione 240 cpi
posizione
X/Y (modalità
tabella grafica)

Dimensioni:

Larghezza area sensibile al tocco di
100 mm

Altezza rettangolo di 56 mm

Batteria

Tipi e dimensioni:

ioni di litio a 9 elementi "smart"

Altezza 41,9 mm

Larghezza 340,6 mm

Profondità 56,7 mm

Peso 0,52 kg

Batteria

ioni di litio a 6 elementi "smart"

Altezza 22,2 mm

Larghezza 206,0 mm

Profondità 56,7 mm

Peso 0,35 kg

Tensione 11,1 Vcc (6/9 elementi)

Tempo di carica (approssimativo): 4 ore (quando il computer è spento)

Batteria

Autonomia varia in base alle condizioni operative e può essere notevolmente ridotto in alcune condizioni a consumo intenso. Consultare la *Dell Technology Guide* per ulteriori informazioni.

Durata (approssimativa) 300 cicli di scarica/ricarica

Intervallo della temperatura:

In funzione da 0° a 35 °C
(da 32° a 95°F)

Stoccaggio da -40° a 65°C
(da -40° a 149°F)

Batteria pulsante CR-2032

Adattatore c.a.

 **N.B.:** Utilizzare solo adattatori c.a. specifici per il computer. Consultare le informazioni sulla sicurezza fornite con il computer.

Tensione in entrata	100–240 V c.a.
Corrente in entrata (massima)	2,50 A
Frequenza in entrata	50–60 Hz
Alimentazione di uscita	65 W, 90 W, o 130 W
Corrente in uscita	
65 W	3,34 A (continua)
90 W	4,62 A (continua)
130 W	6,70 A (continua)
Tensione nominale di uscita	$19,5 \pm 1$ Vcc

Adattatore c.a.

Dimensioni:

130 W (serie E)

Altezza	25,4 mm
Larghezza	76,2 mm
Profondità	154,7 mm
Peso (con i cavi)	fino a 0,74 kg

90 W (serie E)

Altezza	16 mm
Larghezza	70 mm
Profondità	147 mm
Peso (con i cavi)	fino a 0,53 kg

Adattatore c.a.

90 W (serie D)

Altezza	34,2 mm
Larghezza	60,8 mm
Profondità	153,4 mm
Peso (con i cavi)	fino a 0,70 kg

65 W (scheda Auto-Air)

Altezza	15 mm
Larghezza	66 mm
Profondità	127 mm
Peso (con i cavi)	fino a 0,53 kg

Adattatore c.a.

Intervallo della temperatura:

In funzione	da 0° a 40°C (da 32° a 104°F)
Stoccaggio	da -40° a 70°C (da -40° a 158°F)

Dimensioni

Altezza	da 28 mm a 40 mm
Larghezza	413,0 mm
Profondità	280,5 mm
Peso (con batteria a 6 elementi)	configurabile a meno di 3,3 kg

Ambiente computer

Intervallo della temperatura:

In funzione da 0° a 35°C
(da 32° a 95°F)

Stoccaggio da -40° a 65°C
(da -40° a 149°F)

Umidità relativa (massima):

In funzione dal 10% al 90%
(senza condensa)

Stoccaggio dal 5% al 95% (senza condensa)

Vibrazione massima (usando uno spettro a vibrazione casuale che simula l'ambiente dell'utente):

In funzione 0,66 GRMS

Spento 1,30 GRMS

Ambiente computer

Urto massimo (in funzionamento: misurato con Dell Diagnostics in esecuzione sul disco rigido e impulso emisinusoidale di 2 ms; non in funzionamento: misurato con il disco rigido con la testina parcheggiata e un impulso -emisinusoidale di 2 ms):

In funzione 110 G

Spento 160 G

Altitudine (massima):

In funzione da -15,2 a 3048 m

Stoccaggio da -15,2 a 10.668 m

Livello di sostanze contaminanti via aria G2 o inferiore come definito da ISA-S71.04-1985

Appendice

Avviso sul prodotto Macrovision

Questo prodotto incorpora la tecnologia di protezione del copyright che è protetta dai brevetti statunitensi e da altri diritti di proprietà intellettuale di Macrovision Corporation e altri proprietari di diritti. L'uso di tale tecnologia deve essere autorizzato da Macrovision Corporation ed è previsto in ambito privato e per altri scopi limitati, salvo diversa autorizzazione da parte di Macrovision Corporation. È vietato decodificare o disassemblare il prodotto.

Informazioni per NOM o Official Mexican Standard (solo per il Messico)

Le seguenti informazioni sono fornite nei dispositivi descritti in questo documento, in conformità ai requisiti dell'Official Mexican Standard (NOM):

Importatore:

Dell México S.A. de C.V.

Paseo de la Reforma 2620 – Interno 11°

Col. Lomas Altas

11950 Messico, D.F.

Numero del modello normativo	Tensione	Frequenza	Consumo di elettricità	Tensione di uscita	Intensità di uscita
P02E	100–240 V c.a.	50–60 Hz	1,50/1,60/1,70/ 2,30/2,50 A	19,5 V c.c.	3,34/4,62/6,70 A

Per i dettagli, consultare le informazioni sulla sicurezza fornite con il computer.

Per informazioni sulle best practice relative alla protezione, consultare la homepage Regulatory Compliance all'indirizzo **www.dell.com/regulatory_compliance**.

Indice analitico

A

Accesso FTP, anonimo **75**

C

Ciabatte, utilizzo **6**

Come contattare Dell **78**

Come contattare Dell online **79**

Computer capabilities **42**

Computer, configurazione **5**

Configurazione, operazioni preliminari **5**

Connessione

 a Internet **16**

Connessione a Internet **16**

Connessione di rete senza fili **49**

Connessioni di rete

 risoluzione **49**

Connettore DisplayPort **25**

D

Danni, come evitare **5**

DellConnect **74**

Dell Diagnostics **59**

Dell Factory Image Restore **69**

Dell Support Center **55**

Dell Touch Zone **36**

Driver e download **81**

DVD, riproduzione e creazione **43**

E

Elenco di controllo della diagnostica **78**

F

Flusso d'aria, consentire **5**

Funzionalità software **42**

G

Guida in linea

ottenere assistenza e supporto **72**

I

Indirizzi e-mail

per supporto tecnico **75**

ISP

fornitore di servizi Internet **16**

M

Messaggi di sistema **56**

Movimenti

schermo a sfioramento **37**

touchpad **30**

O

Opzioni di reinstallazione del sistema **64**

P

Problemi di alimentazione, soluzione **50**

Problemi relativi alla memoria

soluzione **52**

Problemi relativi all'hardware

diagnosi **59**

Problemi relativi al software **52**

Problemi, soluzione **46**

Prodotti

informazioni e acquisto **76**

R

Restituzione in garanzia **76**

Rete con fili

cavo di rete, collegamento **7**

Ripristino immagine di fabbrica **69**

Risoluzione dei problemi **46**

Risoluzione dei problemi relativi all'hardware **59**

Risorse, ulteriori **80**

S

Servizio clienti **73**

SIM **12**

Siti di supporto

 a livello mondiale **74**

Specifiche **82**

Spedizione prodotti

 per la riparazione o la restituzione **77**

Supporto per indirizzi e-mail **75**

T

Trovare altre informazioni **80**

U

USB PowerShare **26**

V

Ventilazione, garantire **5**

W

Windows **9**

 reinstallare **64**

 Verifica guidata compatibilità programmi **53**

Stampato in Irlanda.

www.dell.com | support.dell.com



0103HYA00